

Retrouvez tous nos équipements et accessoires audiovisuels sur www.kimex.fr

1- Précautions d'utilisation

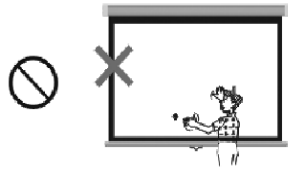

Ne pas toucher la toile avec les mains



Ne pas utiliser de produits chimiques ou détergents pour nettoyer la toile

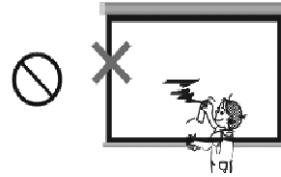

Ne pas écrire ou dessiner sur la toile

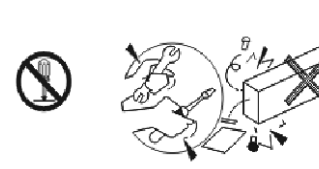

Ne pas démonter le caisson de protection



Pour nettoyer la toile, utiliser un chiffon doux avec de l'eau claire ou légèrement savonneuse



Utiliser de l'eau et un chiffon doux pour nettoyer le caisson de protection

Toile Blanc Mât (matte white) de gain 1

Les toiles Matte White (blanc mât) de gain 1 sont en PVC stratifié, et sont les plus utilisées et les plus polyvalentes. Très diffusante et avec un bon respect des couleurs, cette toile a de nombreux avantages : un grand angle de vision (100°, soit +/-50°), une bonne uniformité, elle est lavable et résistante. **Important : après chaque utilisation, rentrer la toile dans son carter afin de la protéger de la poussière et de la saleté.**

GARANTIE : tous nos produits KIMEX sont garantis 1 an à partir de la date de facture. **KIMEX INTERNATIONAL** décline toute responsabilité pour les dommages survenant à la suite de montage ou d'utilisation non-conformes.

2 – PRESENTATION DU PRODUIT

- 1-Poignée levée-descente
- 2-Toile de projection
- 3-Contour de l'écran
- 4-Cache gauche du caisson
- 5-Pied rotatif x2
- 6-Partie inférieure du caisson
- 7-Cache droit du caisson
- 8-Caisson transportable
- 9-Loquet de fermeture (x2)
- 10-Barre supérieure de la toile
- 11-Bras long
- 12-Charnière du bras supérieur
- 13-Bras court
- 14-Charnière du bras inférieur
- 15-Piston pneumatique
- 16-Poignée du caisson

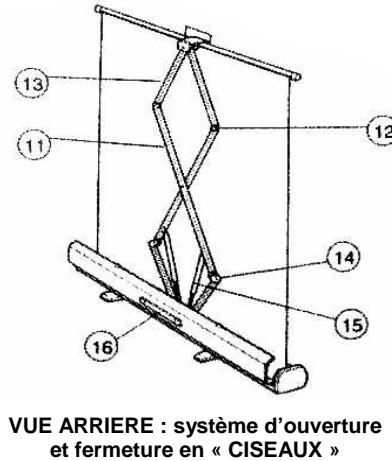
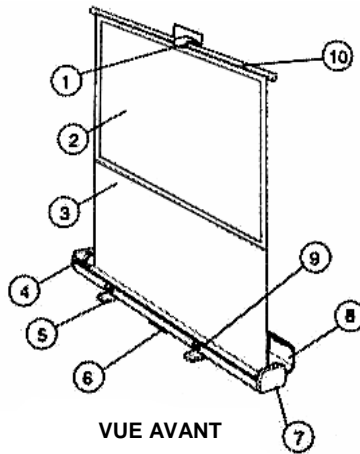

Votre écran a été conçu pour être transportable et très facilement utilisable :

Cet écran offre tout d'abord un grand confort d'utilisation: tirez la toile vers le haut, ou poussez-la vers le bas. Le système ciseaux vous permet de monter, de descendre et de bloquer la toile à la hauteur que vous désirez.

Par ailleurs, la toile s'enroule dans son caisson de protection muni de roulettes et léger, il est donc facilement transportable.

Cet écran est la solution idéale alliant excellentes mobilité, transportabilité et qualité de projection, et vous permettra de réaliser tout type de prestation audiovisuelle: lors de réunions professionnelles, dans les écoles, lors de salons et expositions...

3- INSTALLATION

A- Placez votre écran à l'endroit désiré sur un sol plat et stable. Tournez ensuite les 2 pieds rotatifs (5) en position perpendiculaire au caisson. Assurez-vous que le caisson soit bien stable.

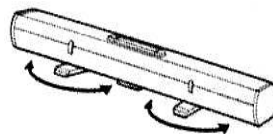

B- Soulevez les 2 loquets de fermeture (9) et ouvrez le caisson.

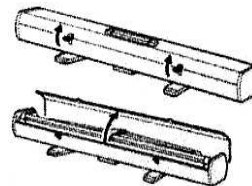

C- Prenez la poignée et tirez délicatement la toile vers le haut tout en maintenant la barre supérieure bien horizontale. Vous pouvez stopper la montée de la toile dès que vous le désirez.

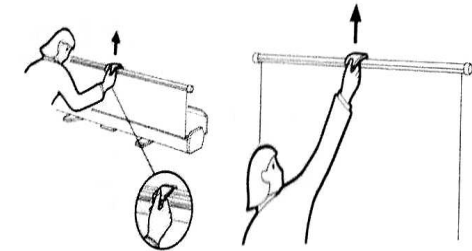

L'installation de votre écran est à présent terminée. Assurez-vous que l'écran est bien stable afin de sécuriser le montage.

Important:

- Ne déplacez pas votre écran lorsque la toile est ouverte. Vous risqueriez d'endommager de manière irréversible la toile de projection ou le système d'ouverture et fermeture.
- Après chaque utilisation, rentrez la toile dans son caisson afin de la protéger de chocs éventuels et de la saleté.

4- DEMONTAGE DE L'ECRAN

A- Soulevez la poignée et faites redescendre délicatement la toile dans le caisson. Assurez-vous de la parfaite horizontalité de la barre supérieure afin que la toile s'enroule correctement dans son caisson.

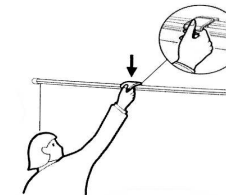

B- Fermez à présent le caisson puis les loquets. Enfin, pensez à bien tourner les 2 pieds rotatifs sous le caisson.

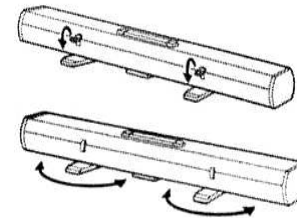

5- TRANSPORT DE L'ECRAN

Vous pouvez transporter très facilement votre écran à l'aide de la poignée prévue à cet effet.

Pour toute information complémentaire ou problème technique, merci de nous contacter sur www.kimex.fr

Podrá encontrar nuestros equipos y accesorios audiovisuales en www.kimex.fr

1- Précautions d'utilisation

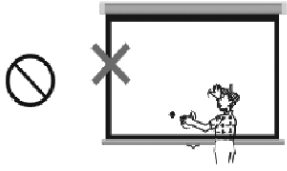

No toque la tela con las manos

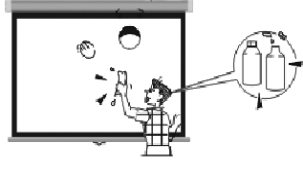

No use productos químicos o detergentes para limpiar la tela



No escriba ni dibuje en la tela

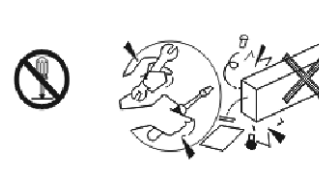

No desmonte el carter



Utilice un trapo suave con agua clara o jabonosa para limpiar la tela



Utilice un trapo ligeramente mojado para limpiar el carter

Tela blanco mate (Matte White) con factor de reflexión 1

Las telas Matte White (blanco mate) con factor de reflexión 1 de PVC laminado son las más utilizadas y las más polivalentes. Ofrecen un buen ángulo de difusión y un buen respecto de los colores. Estas telas tienen muchas ventajas: un gran ángulo de visión (100° o sea +/-50°), una buena uniformidad, y una tela lavable y resistente.

GARANTIA: Todos nuestros productos KIMEX tienen una garantía de 1 año a partir de la fecha de factura. **KIMEX INTERNATIONAL** rechaza cualquier responsabilidad por daños resultantes de montaje o utilización inadecuados.

2 – PRESENTACION DEL PRODUCTO

- 1-Asa de subida/bajada
- 2-Tela de proyección
- 3-Marco de la tela
- 4-Extremo izquierdo de la caja
- 5-Pie rotativo x2
- 6-Parte inferior de la caja
- 7-Extremo derecho de la caja
- 8-Caja portátil
- 9-Pestillo de cierre (x2)
- 10-Barra superior de la tela
- 11-Brazo largo
- 12-Bisagra del brazo superior
- 13-Brazo corto
- 14-Bisagra del brazo inferior
- 15-Pistón neumático
- 16-Asa de la caja

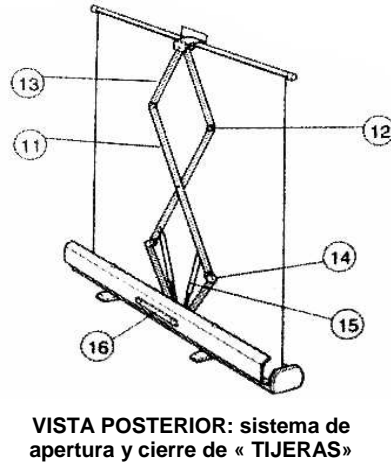
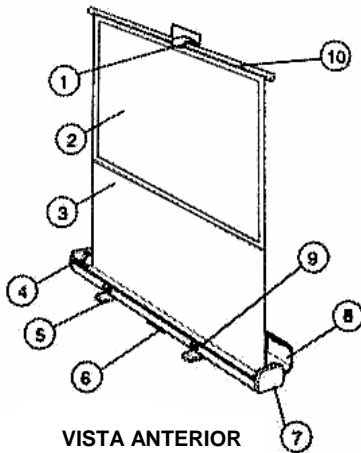

Su pantalla ha sido concebida para ser transportable y muy fácil de utilizar:

Esta pantalla le ofrecerá una gran comodidad de utilización: tire la tela hacia arriba o empújela hacia abajo. El sistema de tijeras le permitirá subir, bajar y bloquear la tela a la altura deseada.

Por otra parte, la tela se enrolla en su caja de protección que, por tener rueditas y ser muy ligero queda fácilmente transportable.

Por lo tanto, esta pantalla es la solución ideal al reunir movilidad y calidad de proyección lo que le permitirá realizar cualquier tipo de prestación audiovisual: reuniones profesionales, uso escolar, salones y exposiciones.

3- INSTALACION

A- Coloque su pantalla en el sitio deseado: el suelo tiene que ser plano y estable.

Vuelva los 2 pies rotativos (5) de manera que queden perpendiculares a la maleta. Asegúrese de que la maleta queda perfectamente estable.

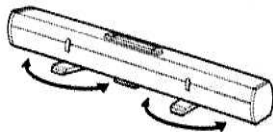

B- Abra los pestillos (9) y luego la maleta.

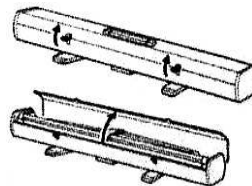

C- Tome el asa y tire suavemente la tela hacia arriba manteniendo la barra superior horizontal. Puede parar la subida de la tela en cuanto lo decida.

La instalación de su pantalla ya está terminada. Asegúrese de que la pantalla queda estable para asegurar el montaje.

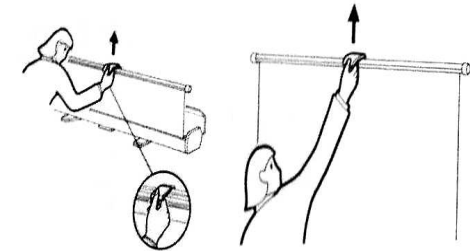

Importante:

- No desplace su pantalla sin haber cerrado la tela previamente lo cual podría dañar la tela o el sistema de apertura/cierre de manera irreversible.
- Tras cada utilización, coloque la tela en su caja para protegerla de posibles choques y de la suciedad.

4- DESMONTAJE DE SU PANTALLA

A- Suba el asa y baje la tela suavemente en su caja. Asegúrese de la perfecta horizontalidad de la barra superior para que la tela se enrolle correctamente en la caja.

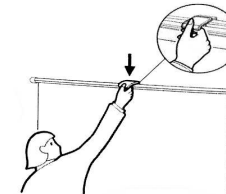

B- Ahora cierre la caja y luego los pestillos. Por fin, recuerde girar los pies bajo la maleta.

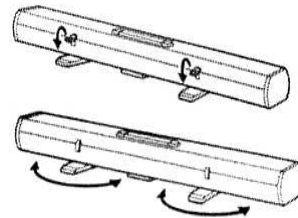

5- TRANSPORTE DE LA PANTALLA

Puede transportar su pantalla muy fácilmente con el asa especialmente previsto para tal efecto.

Para cualquier información o problema técnico, contacte con nosotros en www.kimex.fr